



# 中华人民共和国国家标准

GB/T 31548—2023

代替 GB/T 31548—2015

## 电动自行车轮胎系列

Series of electric bicycle tyres

2023-12-28 发布

2024-07-01 实施

国家市场监督管理总局  
国家标准化管理委员会 发布



## 目 次

前言 .....	I
1 范围 .....	1
2 规范性引用文件 .....	1
3 术语和定义 .....	1
4 分类 .....	1
5 规格标志、基本参数和主要尺寸 .....	3
6 轮胎尺寸测量方法 .....	7
附录 A (规范性) 轮胎主要尺寸计算 .....	8
附录 B (资料性) 新轮胎断面宽度(S)超过 54 mm 的轮胎——基本参数和主要尺寸 .....	10

## 前 言

本文件按照 GB/T 1.1—2020《标准化工作导则 第 1 部分：标准化文件的结构和起草规则》的规定起草。

本文件代替 GB/T 31548—2015《电动自行车轮胎系列》，与 GB/T 31548—2015 相比，除结构调整和编辑性改动外，主要技术变化如下：

- a) 更改了轮胎的分类方式(见第 4 章,2015 年版的第 4 章)；
- b) 更改了钩直边和直边轮胎规格旧标志的要求和示例(见 5.2.1,2015 年版的 5.2.1)；
- c) 增加了无内胎轮胎规格标识、基本参数和主要尺寸及相关内容(见 5.1、5.4、表 3)；
- d) 增加了轮胎参数表中对新轮胎主要尺寸脚注“c”(见表 1、表 2)；
- e) 增加了具体的测量工具、测量条件和测量步骤(见第 6 章,2015 年版的第 6 章)；
- f) 增加了规范性引用文件 GB/T 31546(见 6.2.1)，删除了原规范性引用文件 HG/T 2906(见 2015 年版的第 6 章)；
- g) 更改并细化了  $K$  的取值要求；(见 A.1.1.2,2015 年版的 A.1.1.2)；

请注意本文件的某些内容可能涉及专利。本文件的发布机构不承担识别专利的责任。

本文件由中国石油和化学工业联合会提出。

本文件由全国轮胎轮辋标准化技术委员会(SAC/TC 19)归口。

本文件起草单位：江苏通用科技股份有限公司、新东岳集团有限公司、厦门正新橡胶工业有限公司、蚌埠伊诺华轮胎有限公司、滕州赛阳橡胶工业有限公司、广州飞旋橡胶有限公司、河北协美橡胶制品有限公司、四川远星橡胶有限责任公司、广州橡胶工业制品研究所有限公司、浙江锋鸟车业有限公司。

本文件主要起草人：雷玲、袁梅、陈华、轩召民、严永知、倪前香、聂三军、黄耀鹏、杨雪云、张光富、朱泓锁、沈建军。

本文件于 2015 年首次发布，本次为第一次修订。



# 电动自行车轮胎系列

## 1 范围

本文件规定了电动自行车轮胎的分类、规格标志、基本参数、主要尺寸和测量方法。

本文件适用于电动自行车充气轮胎。

本文件不适用于非充气轮胎。

## 2 规范性引用文件

下列文件中的内容通过文中的规范性引用而构成本文件必不可少的条款。其中，注日期的引用文件，仅该日期对应的版本适用于本文件；不注日期的引用文件，其最新版本（包括所有的修改单）适用于本文件。

GB/T 6326 轮胎 术语

GB/T 8170 数值修约规则与极限数值的表示和判定

GB/T 31546 电动自行车轮胎

GB/T 31580 电动自行车轮辋系列

## 3 术语和定义

GB/T 6326 界定的以及下列术语和定义适用于本文件。

### 3.1

**钩直边(CT)轮胎** **croctchet type tyre**

轮胎的胎圈芯采用钢丝或其他高强度材料、胎圈轮廓形状与钩直边(CT)轮辋相配合的轮胎。

## 4 分类

### 4.1 胎圈结构形式



电动自行车轮胎根据胎圈与轮辋配合的结构形式分为四类：钩直边(CT)轮胎，见图 1 a)；直边(SS)轮胎，见图 1 b)；钩边(HB)轮胎，见图 1 c)；无内胎(TL)轮胎，见图 1 d)。

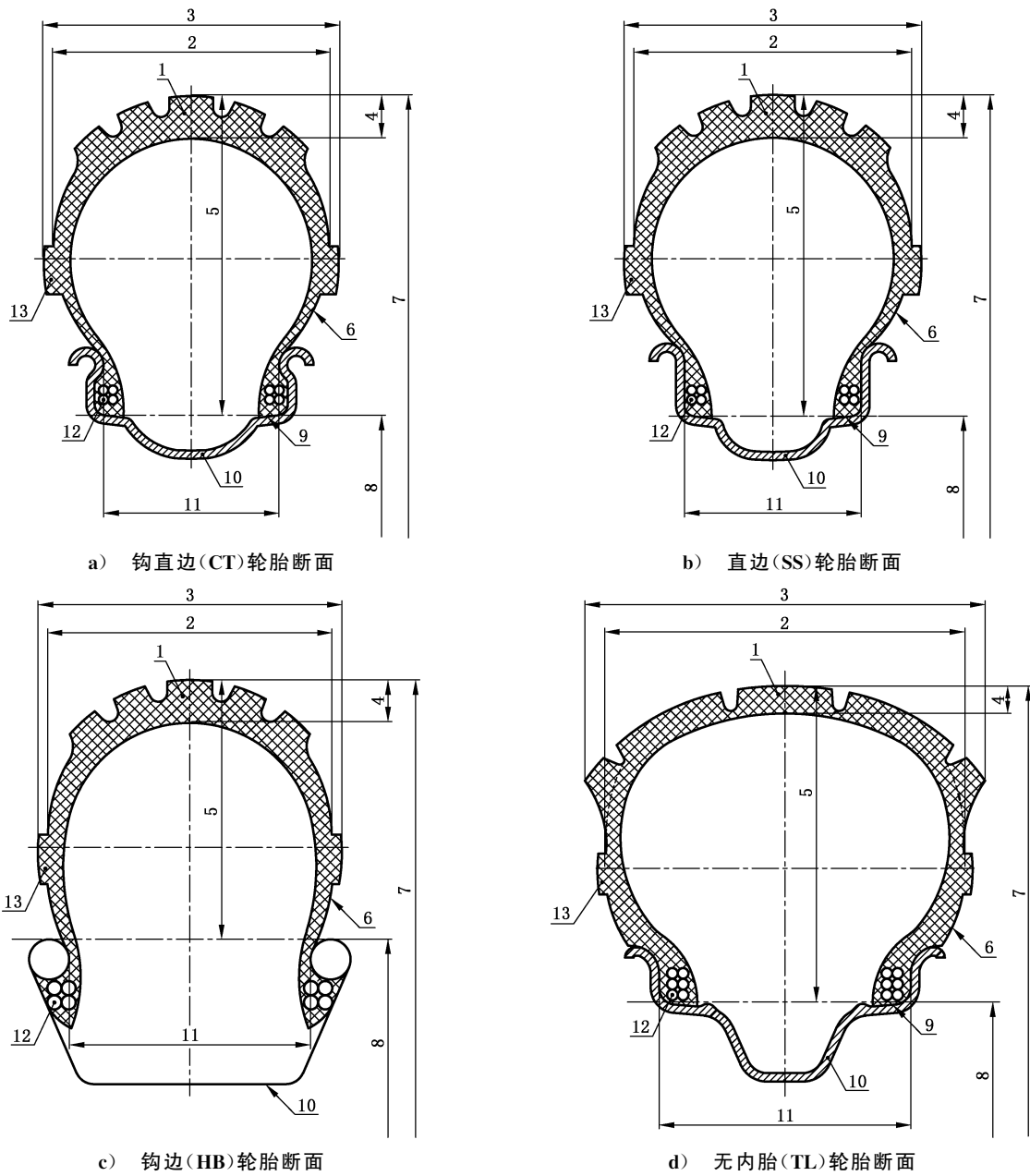

标引序号说明：

- 1——胎面；
- 2——断面宽(S)；
- 3——最大总宽(W)；
- 4——冠部厚；
- 5——断面高(H)；
- 6——胎侧；
- 7——最大外直径( $D_0$ )；

- 8 —— 规定轮辋直径(D)；
- 9 —— 胎圈座；
- 10——轮辋；
- 11——测量轮辋宽( $R_m$ )；
- 12——胎圈；
- 13——胎侧刻字或装饰图案。

图 1 轮胎类型图示

#### 4.2 胎面轮廓

图 2 是两种适用于电动自行车轮胎的胎面轮廓。

A 型胎面适用于公路使用的轮胎。

D 型胎面适用于越野路面使用的轮胎。

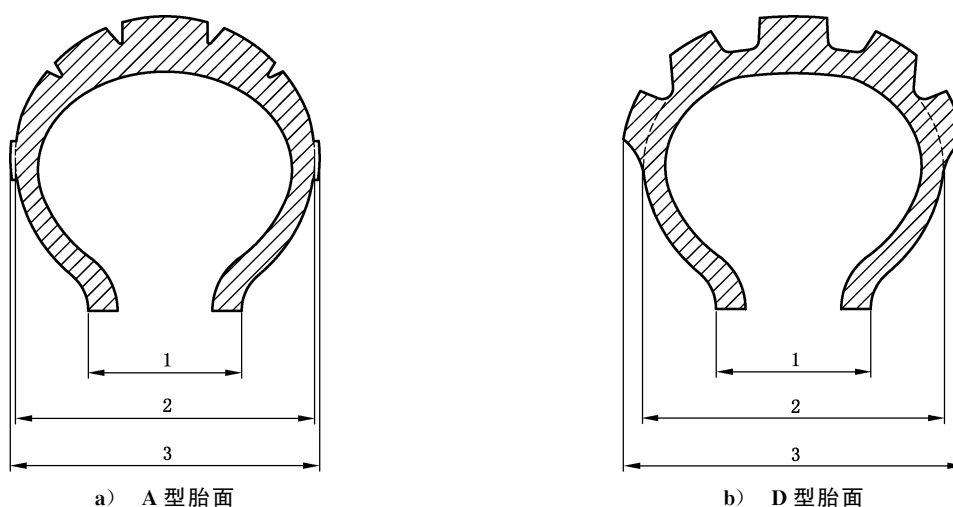

标引序号说明：

- 1——轮辋宽度；
- 2——轮胎断面宽度；
- 3——轮胎总宽度。

图 2 胎面轮廓

## 5 规格标志、基本参数和主要尺寸

### 5.1 通则

钩直边轮胎、直边轮胎、无内胎轮胎、钩边轮胎主要尺寸按附录 A 计算。

新轮胎断面宽度( $S$ )超过 54 mm 的规格轮胎应咨询配套厂商,其基本参数和主要尺寸参见附录 B。本文件所列规格以外的轮胎,可按照附录 A 的计算原则,由供需双方商定。

### 5.2 钩直边(CT)轮胎和直边(SS)轮胎

#### 5.2.1 钩直边轮胎和直边轮胎规格的标志

钩直边轮胎和直边轮胎规格的标志应包括下列内容：

- a) 轮胎名义断面宽度( $S_N$ ),用毫米(mm)表示；
- b) 轮胎结构标记,用“-”符号表示；
- c) 轮辋名义直径( $D_r$ ),用毫米(mm)表示。

钩直边轮胎应安装在该轮胎对应的钩直边轮辋上,见 GB/T 31580。为兼顾使用习惯,轮胎规格标志相对应的旧标志允许加在该规格标志附近。

示例：名义断面宽度 47 mm、配合于轮辋名义直径 406 mm 的钩直边轮胎,其旧标志为 20×1.75,宜标识为：47-406 (20×1.75)或 47-406/20×1.75。

#### 5.2.2 钩直边轮胎和直边轮胎基本参数和主要尺寸

钩直边轮胎和直边轮胎的规格、基本参数和主要尺寸应符合表 1 的规定。

表 1 钩直边轮胎和直边轮胎

规格	旧标志	基本参数					主要尺寸			
		轮辋尺寸 mm			充气 压力 <sup>a</sup> kPa	负荷 能力 kg	新轮胎尺寸 mm		轮胎最大使用尺寸 mm	
		测量轮辋		允许轮辋 名义内宽			断面宽度 <sup>b</sup> (S)	外直径 (D <sub>0</sub> )	断面宽度 <sup>c</sup> (W <sub>max</sub> )	外直径 (D <sub>0 max</sub> )
		名义 内宽	名义 直径							
47-305	16×1.75	25C	305	21C、23C 20、22、 24、27	300	55	44	399	47	405
47-355	18×1.75		355		65	449		455		
47-406	20×1.75		406		70	500		506		
47-457	22×1.75		457	75	551	557				
47-507	24×1.75		507	85	602	608				
47-559	26×1.75		559	90	653	659				
52-355	18×1.95	25C	355	21C、 23C、27C	300	75	49	458	52	464
52-406	20×1.95		406		80	508		514		
52-457	22×1.95		457	400	85	559		565		
52-507	24×1.95		507		90	610		616		
57-254	14×2.125	27C	254	23C、25C 27、30.5	300	60	54	366	57	372
57-305	16×2.125		305			70		417		423
57-355	18×2.125		355			80		467		473
57-406	20×2.125		406	85	518	524				
57-457	22×2.125		457	350	90	569		575		
57-507	24×2.125		507		100	620		626		

**注 1:** 表中轮胎均为轻型,层级皆为 2PR。  
**注 2:** 增加标注旧标志的轮胎特指钩直边轮胎。

<sup>a</sup> 最小充气压力不应少于 200 kPa,以保证轮胎使用时的下沉率不超过轮胎断面高度的 30%。  
<sup>b</sup> 胎侧部位的文字或花纹的高度不应超过 1.0 mm。  
<sup>c</sup> 对于具有胎面比其断面宽度更宽的轮胎,该胎面总宽度被指定为断面宽度,且应不小于其最小设计断面宽度值。

5.3 钩边(HB)轮胎

5.3.1 钩边轮胎规格的标志

钩边轮胎规格的标志应包括下列内容:

- a) 轮胎外直径代号——用整偶数表示;
- b) ×——包含在外直径代号和名义宽度代号之间的符号;
- c) 轮胎断面宽度代号——用带两位或三位小数的数表示,其尾数为 5 或 0。

示例: 外直径代号 20、断面宽度代号 1.75 的钩边轮胎标志为:20×1.75。

## 5.3.2 钩边轮胎基本参数和主要尺寸

钩边轮胎的规格、基本参数和主要尺寸应符合表 2 的规定。

表 2 钩边轮胎

规格	层级	基本参数					主要尺寸			
		轮辋尺寸 mm			充气 压力 <sup>a</sup> kPa	负荷 能力 kg	新轮胎尺寸 mm		轮胎最大使用尺寸 mm	
		测量轮辋		允许轮辋 名义内宽			断面宽度 <sup>b</sup> (S)	外直径 (D <sub>0</sub> )	断面宽度 <sup>c</sup> (W <sub>max</sub> )	外直径 (D <sub>0max</sub> )
		名义内宽	外直径							
16×1.75	2PR	25	321	20	300	44	44	47	405	
18×1.75	2PR		371							65
20×1.75	2PR		422							70
22×1.75	2PR		473	75						
24×1.75	2PR		524	85						
26×1.75	2PR		575	90						
18×1.95	2PR	25	371	27	300	49	49	52	464	
20×1.95	2PR		422							80
22×1.95	2PR		473	85						
24×1.95	2PR		524	90						
14×2.125	2PR	27	270	25	300	54	54	57	372	
16×2.125	2PR		321							70
16×2.125	4PR				350					85
16×2.125	6PR		450	100						
18×2.125	2PR		371	80						
20×2.125	2PR		422	85						
22×2.125	2PR		473	90						
24×2.125	2PR		524	100						

<sup>a</sup> 最小充气压力不应少于 200 kPa,以保证轮胎使用时的下沉率不超过轮胎断面高度的 30%。

<sup>b</sup> 胎侧部位的文字或花纹的高度不应超过 1.0 mm。

<sup>c</sup> 对于具有胎面比其断面宽度更宽的轮胎,该胎面总宽度被指定为断面宽度,且不应小于其最小设计断面宽度值。

## 5.4 无内胎(TL)轮胎

## 5.4.1 无内胎轮胎规格的标志

无内胎轮胎规格的标志应包括下列内容:

- 轮胎外直径代号——用整偶数表示;
- ×——包含在外直径代号和名义宽度代号之间的符号;

c) 轮胎断面宽度代号——用带两位或三位小数的数表示,其尾数为 5 或 0。

示例: 外直径代号 14、断面宽度代号 2.125 的无内胎轮胎标志为:14×2.125。

5.4.2 无内胎轮胎基本参数和主要尺寸

无内胎轮胎的规格、基本参数和主要尺寸应符合表 3 的规定。

表 3 无内胎轮胎

规格	层级	基本参数				主要尺寸			
		测量轮辋	允许轮辋宽度代号	充气压力 <sup>a</sup> kPa	负荷能力 kg	新轮胎尺寸 mm		轮胎最大使用尺寸 mm	
						断面宽度 <sup>b</sup> (S)	外直径 (D <sub>0</sub> )	断面宽度 <sup>c</sup> (W <sub>max</sub> )	外直径 (D <sub>max</sub> )
14×2.125	2PR	1.40MT×10	1.50MT	250	67	54	366	57	372
14×2.125	4PR	1.40MT×10	1.50MT	280	90	54	366	57	372
16×2.125	2PR	1.40MT×12	1.50MT	250	71	54	417	57	423
16×2.125	4PR	1.40MT×12	1.50MT	280	95	54	417	57	423

<sup>a</sup> 最小充气压力不应少于 200 kPa,以保证轮胎使用时的下沉率不超过轮胎断面高度的 30%。  
<sup>b</sup> 胎侧部位的文字或花纹的高度不应超过 1.0 mm。  
<sup>c</sup> 对于具有胎面比其断面宽度更宽的轮胎,该胎面总宽度被指定为断面宽度,且不应小于其最小设计断面宽度值。

5.5 新轮胎最大、最小尺寸

5.5.1 新轮胎最大断面宽度(S<sub>max</sub>)、最小断面宽度(S<sub>min</sub>)按式(1)和式(2)计算。

$$S_{max} = S(1 + a) \dots\dots\dots (1)$$

$$S_{min} = S(1 - a) \dots\dots\dots (2)$$

式中:

- S<sub>max</sub> ——新轮胎最大断面宽度,单位为毫米(mm);
- S ——新轮胎断面宽度,单位为毫米(mm);
- a ——断面宽度公差系数,取 0.05;
- S<sub>min</sub> ——新轮胎最小断面宽度,单位为毫米(mm)。

计算结果按 GB/T 8170 取整数。

5.5.2 新轮胎最大外直径(D<sub>max</sub>)、最小外直径(D<sub>min</sub>)按式(3)和式(4)计算。

$$D_{max} = 2H(1 + b) + D_N \dots\dots\dots (3)$$

$$D_{min} = 2H(1 - b) + D_N \dots\dots\dots (4)$$

式中:

- D<sub>max</sub> ——新轮胎最大外直径,单位为毫米(mm);
- H ——新轮胎断面高度,单位为毫米(mm);
- b ——断面高度公差系数,取 0.05;
- D<sub>N</sub> ——轮辋名义直径,单位为毫米(mm);
- D<sub>min</sub> ——新轮胎最小外直径,单位为毫米(mm)。

计算结果按 GB/T 8170 取整数。

## 5.6 安装在允许轮辋上的新轮胎断面宽度的修正值

安装在允许轮辋上的新轮胎断面宽度的修正值为测量轮辋与允许轮辋名义内宽之差的 0.4 倍。

## 6 轮胎尺寸测量方法

### 6.1 测量工具

6.1.1 充气压力表:精度为±5 kPa。

6.1.2 平面钢带尺:精度为±1 mm。

6.1.3 游标卡尺:精度为±0.02 mm。

### 6.2 测量条件

6.2.1 试验轮胎的外观质量应符合 GB/T 31546 的规定。

6.2.2 将试验轮胎安装在 GB/T 31580 规定的测量轮辋上,并充气至标准规定的充气压力。

6.2.3 将试验轮胎与轮辋的组合体在 25 °C ±10 °C 的实验室温度下放置至少 3 h。

### 6.3 测量步骤

6.3.1 将放置后的轮胎重新调整至标准规定的充气压力,放置 15 min 后立即对轮胎的充气压力进行确认并进行测量。

6.3.2 用平面钢带尺沿胎冠中心线或靠近中心线最高处绕轮胎一周,测量轮胎的外周长。按式(5)计算外直径。

$$D = \frac{C}{\pi} \quad \dots\dots\dots(5)$$

式中:

$D$  ——外直径,单位为毫米(mm);

$C$  ——最大外周长,单位为毫米(mm);

$\pi$  ——圆周率,取值 3.141 6。

6.3.3 沿轮胎周向大致等距离选取 4 处没有标志的胎侧部位(对于具有胎面比其断面宽度更宽的轮胎,选取胎肩部位),用游标卡尺测量此 4 处的断面宽度,其算术平均值即为轮胎断面宽度,计算结果按 GB/T 8170 取整数值。

附 录 A  
(规范性)  
轮胎主要尺寸计算

A.1 钩直边轮胎、直边轮胎和无内胎轮胎尺寸计算

A.1.1 钩直边、直边和无内胎新轮胎尺寸计算

A.1.1.1 新轮胎断面宽度( $S$ )按式(A.1)计算。

$$S = S_N - 3 \quad \dots\dots\dots (A.1)$$

式中:

- $S$  ——新轮胎断面宽度,单位为毫米(mm);
- $S_N$  ——轮胎名义断面宽度,单位为毫米(mm)。

A.1.1.2 新轮胎断面高度( $H$ )按式(A.2)计算。

$$H = S + K \quad \dots\dots\dots (A.2)$$

式中:

- $H$  ——新轮胎断面高度,单位为毫米(mm);
- $K$  ——增加高度,取值 2 mm~3.5 mm( $S \leq 44$  时, $K = 2$ ;  $44 < S \leq 54$  时, $K = 2.5$ ;  $S > 54$  时, $K = 3.5$ )。

A.1.1.3 新轮胎外直径( $D_0$ )按式(A.3)计算。

$$D_0 = D_r + 2H \quad \dots\dots\dots (A.3)$$

式中:

- $D_0$  ——新轮胎外直径,单位为毫米(mm);
- $D_r$  ——名义轮辋直径,单位为毫米(mm)。

A.1.2 钩直边、直边和无内胎轮胎最大使用尺寸计算

A.1.2.1 轮胎最大使用断面宽度( $W_{max}$ )按式(A.4)计算。

$$W_{max} = S + 3 \quad \dots\dots\dots (A.4)$$

式中:

- $W_{max}$  ——轮胎最大使用断面宽度,单位为毫米(mm),包括了防擦线、标志、装饰图案、制造公差和使用胀大。

A.1.2.2 轮胎最大使用外直径( $D_{0max}$ )按式(A.5)计算。

$$D_{0max} = D_r + 2H + 6 \quad \dots\dots\dots (A.5)$$

式中:

- $D_{0max}$  ——轮胎最大使用外直径,单位为毫米(mm),包括了制造公差和使用胀大。

A.2 钩边轮胎尺寸计算

A.2.1 钩边新轮胎尺寸计算

A.2.1.1 新轮胎断面宽度( $S$ )按式(A.6)计算。

$$S = S_N / 0.0395 \quad \dots\dots\dots (A.6)$$

式中:

- $S$  ——新轮胎断面宽度,单位为毫米(mm);
- $S_N$  ——轮胎断面宽度代号。

计算结果按 GB/T 8170 取整数值。

A.2.1.2 新轮胎断面高度( $H$ )按式(A.7)计算。

$$H = 0.88S \quad \dots\dots\dots (A.7)$$

式中:

$H$ ——新轮胎断面高度,单位为毫米(mm)。

计算结果按 GB/T 8170 取整数值。

A.2.1.3 新轮胎外直径( $D_0$ )按式(A.6)计算。

$$D_0 = D_2 + 2H \quad \dots\dots\dots (A.8)$$

式中:

$D_0$ ——新轮胎外直径,单位为毫米(mm);

$D_2$ ——轮辋外直径,单位为毫米(mm)。

## A.2.2 钩边轮胎最大使用尺寸计算

A.2.2.1 轮胎最大使用断面宽度( $W_{\max}$ )按式(A.9)计算。

$$W_{\max} = S + 3 \quad \dots\dots\dots (A.9)$$

式中:

$W_{\max}$ ——轮胎最大使用断面宽度,单位为毫米(mm),包括防擦线、标志、装饰图案、制造公差和使用胀大。

A.2.2.2 轮胎最大使用外直径( $D_{0\max}$ )按式(A.10)计算。

$$D_{0\max} = D_0 + 6 \quad \dots\dots\dots (A.10)$$

式中:

$D_{0\max}$ ——轮胎最大使用外直径,单位为毫米(mm),包括制造偏差和使用胀大。

附录 B

(资料性)

新轮胎断面宽度(S)超过 54 mm 的轮胎——基本参数和主要尺寸

新轮胎断面宽度(S)超过 54 mm 的钩直边轮胎和直边轮胎的基本参数和主要尺寸见表 B.1。新轮胎断面宽度(S)超过 54 mm 的钩边轮胎的基本参数和主要尺寸见表 B.2。新轮胎断面宽度(S)超过 54 mm 的无内胎轮胎的基本参数和主要尺寸见表 B.3。

表 B.1 新轮胎断面宽度(S)超过 54 mm 的钩直边轮胎和直边轮胎

规格	旧标志	基本参数					主要尺寸			
		轮辋尺寸 mm			充气 压力 <sup>a</sup> kPa	负荷 能力 kg	新轮胎尺寸 mm		轮胎最大使用尺寸 mm	
		测量轮辋		允许轮 辋名义 内宽			断面宽度 (S)	外直径 (D <sub>0</sub> )	断面宽度 <sup>b</sup> (W <sub>max</sub> )	外直径 (D <sub>0 max</sub> )
		名义 内宽	名义 直径							
66-203	12 1/2×2.50	34C	203	—	250	60	63	330	66	338
66-254	14×2.50		254		250	65		381		389
66-305	16×2.50		305		250	75		432		438
66-355	18×2.50		355		280	90		482		488
70-203	12 1/2×2.70	38.5C	203	—	250	65	70	341	73	347
73-355	18×2.75	38.5C	355	34C	280	110	70	493	73	499
79-254	14×3.00	43C	254	—	250	90	76	404	79	410
79-305	16×3.00		305		250	100		455		461
79-355	18×3.00		355		280	120		505		511
79-406	20×3.00		406		280	140		556		562

注：表中轮胎均为轻型，层级皆为 2PR。

<sup>a</sup> 通常情况下，最小充气压力不少于 200 kPa，能保证轮胎使用时的下沉率不超过轮胎断面高度的 30%。

<sup>b</sup> 对于具有胎面比其断面宽度更宽的轮胎，该胎面总宽度被指定为断面宽度。

表 B.2 新轮胎断面宽度(S)超过 54 mm 的钩边轮胎

规格	层级	基本参数					主要尺寸			
		轮辋尺寸			充气压力 <sup>a</sup> kPa	负荷能力 kg	新轮胎尺寸		轮胎最大使用尺寸	
		mm		mm			mm			
		测量轮辋		允许轮辋 名义内宽	断面宽度 (S)	外直径 (D <sub>0</sub> )	断面宽度 <sup>b</sup> (W <sub>max</sub> )	外直径 (D <sub>0 max</sub> )		
名义 内宽	外直径									
12 1/2×2.50	2PR	34	219	—	250	60	63	330	66	336
14×2.50	2PR		270		250	65		381		389
16×2.50	2PR		321		250	75		432		438
18×2.50	2PR		371		280	90		482		488
12 1/2×2.70	2PR	38.5	219	—	250	65	70	341	73	347
18×2.75	2PR	38.5	371	34	280	110	70	493	73	499
14×3.00	2PR	43	270	—	250	90	76	404	79	410
16×3.00	2PR		321		250	100		455		461
18×3.00	2PR		371		280	120		505		511
20×3.00	2PR		422		280	140		556		562

<sup>a</sup> 通常情况下,最小充气压力不少于 200 kPa,能保证轮胎使用时的下沉率不超过轮胎断面高度的 30%。

<sup>b</sup> 对于具有胎面比其断面宽度更宽的轮胎,该胎面总宽度被指定为断面宽度。

表 B.3 新轮胎断面宽度(S)超过 54 mm 的无内胎轮胎

规格	层级	基本参数				主要尺寸			
		测量轮辋	允许轮辋 宽度代号	充气 压力 <sup>a</sup> kPa	负荷 能力 kg	新轮胎尺寸		轮胎最大使用尺寸	
						mm		mm	
断面宽度 (S)	外直径 (D <sub>0</sub> )	断面宽度 <sup>b</sup> (W <sub>max</sub> )	外直径 (D <sub>max</sub> )						
14×2.50	4PR	1.50MT×10	1.40MT,1.60MT	250	87.5	63	381	66	387
14×2.50	6PR	1.50MT×10	1.40MT,1.60MT	280	100	63	381	66	387
16×2.50	4PR	1.50MT×12	1.40MT,1.60MT	250	92.5	63	432	66	438
16×2.50	6PR	1.50MT×12	1.40MT,1.60MT	280	106	63	432	66	438
14×2.75	4PR	1.60MT×10	1.50MT,1.75MT	250	95	70	392	73	398
14×2.75	6PR	1.60MT×10	1.50MT,1.75MT	280	115	70	392	73	398
14×3.0	4PR	1.75MT×10	1.60MT,1.85MT	250	110	76	404	79	410
14×3.0	6PR	1.75MT×10	1.60MT,1.85MT	280	130	76	404	79	410
16×3.0	4PR	1.75MT×12	1.60MT,1.85MT	250	125	76	455	79	461
16×3.0	6PR	1.75MT×12	1.60MT,1.85MT	280	150	76	455	79	461

<sup>a</sup> 通常情况下,最小充气压力不少于 200 kPa,能保证轮胎使用时的下沉率不超过轮胎断面高度的 30%。

<sup>b</sup> 对于具有胎面比其断面宽度更宽的轮胎,该胎面总宽度被指定为断面宽度。